

## NOVÝ MOTOR BFT ARGO 24V PRO PRŮMYSLOVÁ VRATA

Vážený zákazníku,

do nabídky zařazujeme **nový 24V elektromechanický pohon** pro sekční průmyslová vrata do 12 m<sup>2</sup>, který je vzhledem k příznivé ceně konkurenceschopnější než dosavadní řešení. Motor je určen do provozů s nižším počtem cyklů za hodinu (max. 10/h).

Pohon obsahuje řídicí **system kontroly točivého momentu** D-Track spojený s absolutním enkodérem, což zajišťuje **výjimečnou přesnost ovládání pohybu vratového křídla** a **detekci překážky**. Robustní mechanická konstrukce a mikroprocesorová technologie řídicí jednotky zajišťuje dlouhodobou spolehlivost.

- 24V technologie umožňuje využití 24V záložního zdroje (na vyžádání) oproti drahým 230V záložním zdrojům.
- Detekce překážky bez přídavných bezpečnostních prvků (optické a pneumatické ochrany spodní hrany vratového křídla).
- Snadná instalace a programování pomocí tlačítek a displeje.
- Možnost použití pro všechny typy vedení průmyslových vrat do max. velikosti 12m<sup>2</sup> (165Kg).
- Tři různé možnosti přivedení kabeláže do hlavy pohonu usnadňují montáž v obtížných (stísněných) podmínkách na stavbě.
- Použití odolných materiálů.
- Ovládání v nouzovém režimu je řešeno šňůrou nebo lankem (odblokování od převodovky).
- V motoru je již zabudovaný dvoukanálový přijímač dálkového ovládání 433Mhz s pamětí na 63 ks ovladačů. Pro rozšíření o dálkové ovládání tedy stačí dokoupit dálkový ovladač.

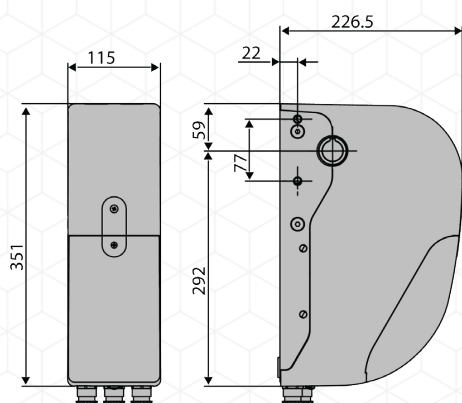

Cena nového motoru je 13.634,- Kč, brutto.

Technická specifikace	
Provozní podmínky	-15 °C až 55 °C
Stupeň ochrany	IP40
Přívodní napětí	230V 1Ph 50Hz
Typ zásuvky	CEE 7/3 nebo CEE 7/5
Napájení motoru	24 V
Typ koncového spínače	elektronický
Otáčky na výstupu	30 RPM